

MC-I "KÉTCSATORNÁS"

Elektromos merülőszivattyúk

⇒ erősen szennyezett vízhez



TELJESÍTMÉNYTARTOMÁNY

- Szállítási teljesítmény **800 l/perc**-ig (48 m³/óra)
- Emelési magasság **15 m**-ig

HASZNÁLATI KORLÁTOK

- Merülési mélység **5 m**-ig a víz szintje alá
- Folyadék hőmérséklet **+40 °C**-ig
- Lebegő szilárd szennyeződés áteresztése **Ø 50 mm**
- Folyamatos üzemmód esetén minimális merülési mélység **300 mm**

KIVITELEZÉS ÉS BIZTONSÁGI SZABÁLYOK

- **5 méter** hosszúságú tápvezetéssel szerelve
- Külső úszókapcsolóval az egyfázisú változatok esetén

EN 60335-1
IEC 60335-1
CEI 61-150

EN 60034-1
IEC 60034-1
CEI 2-3



TANÚSÍTVÁNYOK

COMPANY WITH MANAGEMENT SYSTEM
CERTIFIED BY DNV
ISO 9001: QUALITY
ISO 14001: ENVIRONMENT AND SAFETY



AN30



ПРМОТЕСТ - 168

ÜZEMBEHELYEZÉS ÉS HASZNÁLAT

Az MC-I merülőszivattyúk a háztartási és lakossági szektorban, az erősen szennyezett víz eltávolítására ajánlottak. KÉTCSATORNÁS járókerékkel rendelkeznek, mely lehetővé teszi az 50 mm-nél nem nagyobb lebegő szilárd szennyeződést, rövid rostos anyagot is tartalmazó erősen szennyezett víz szivattyúzását. Kiválóan alkalmazhatók nyaralókban, villákban, családi házakban szennyvíz, hítrágya, belvíz, talajvíz saras víz kezelésére. Ezek a szivattyúk kiemelkednek megbízhatóságukkal a rögzített telepítésű, automatikus üzemmódú berendezésekben.

SZABADALMAK-VÉDJEGYEK-MODELLEK

- Szabadalmazási szám IT1390742, IT1390743

MEGRENDELHETŐ VÁLTOZATOK

- **10 m** tápvezetéssel ellátott elektromos szivattyúk.
⇒ MEGJEGYZÉS: a 10 méteres tápvezeték használata kötelező kültéri működés esetén, a EN 60335-2-41 szabvány szerint
- Egyfázisú elektromos szivattyúk úszókapcsoló nélkül
- Eltérő feszültség vagy 60Hz

GARANCIA

2 év az általános értékesítési feltételek mellett

GÖRBÉK ÉS TELJESÍTMÉNY ADATOK

50 Hz n = 2900 1/min

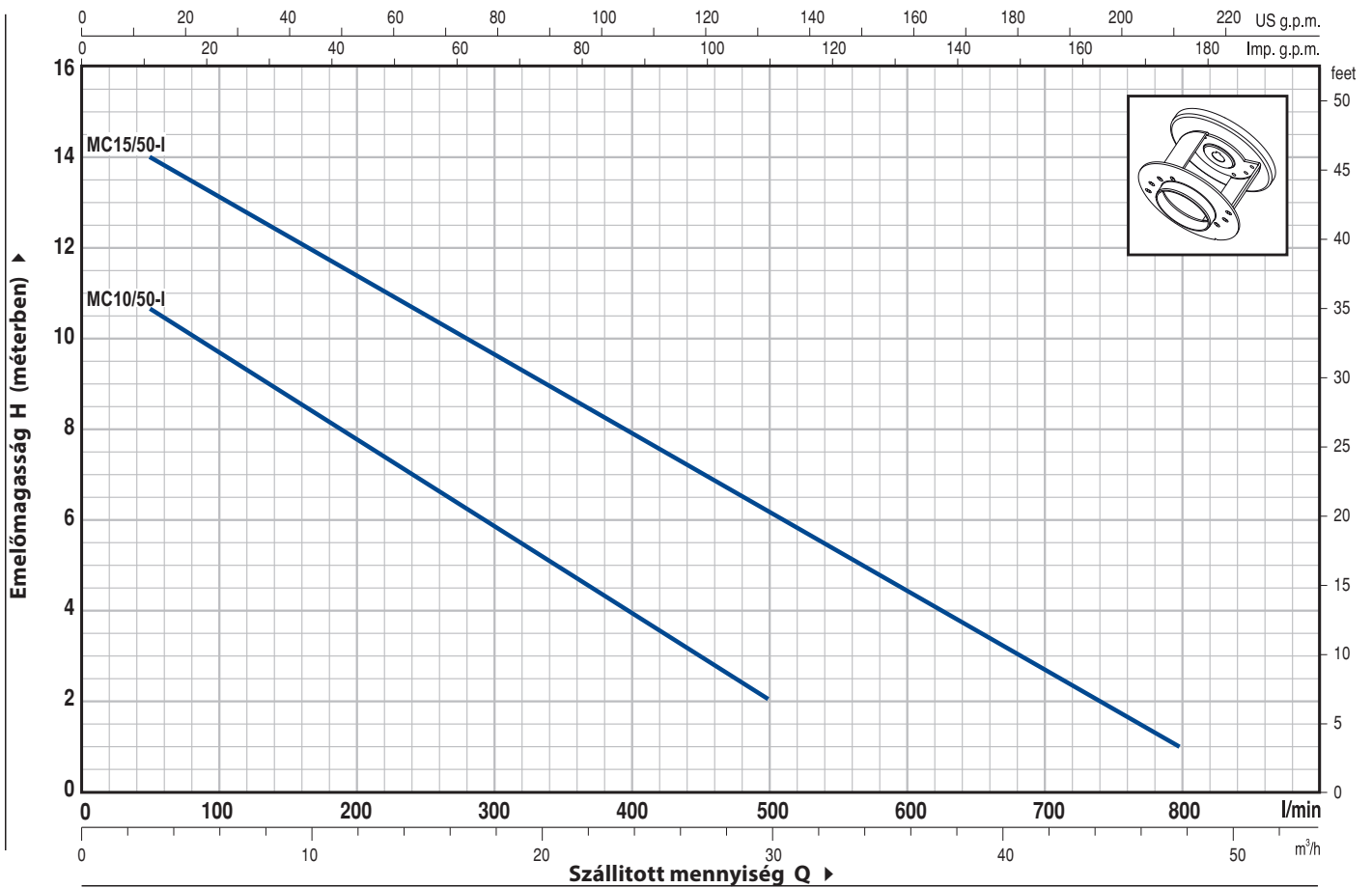

TÍPUS		TELJESÍTMÉNY		Q	0	3	6	9	12	15	18	21	24	27	30	36	42	48
Egyfázisú	Háromfázisú	kW	HP		0	50	100	150	200	250	300	350	400	450	500	600	700	800
MCm 10/50-I	MC 10/50-I	0.75	1	H m	12	10.7	9.7	8.7	7.8	6.8	5.9	5	4	3	2			
-	MC 15/50-I	1.1	1.5		15	14	13	12.3	11.5	10.5	9.7	8.8	8	7	6.2	4.5	2.7	1

Q = Szállított mennyiség H = Teljes manometrikus emelőmagasság

A jelleggörbék toleranciája az EN ISO 9906 App.A. szerint

MC-I "KÉTCSATORNÁS"

POZ.	KOMPONENS	FELÉPÍTÉSI JELLEMZŐK			
1	SZIVATTYÚHÁZ	Rozsdamentes acél AISI 304, menetes csatlakozóval ellátva ISO 228/1			
2	TALPAK	Rozsdamentes acél AISI 304			
3	JÁRÓKERÉK	Kétcsatornás típusú rozsdamentes acél AISI 304			
4	MOTORTARTÓ	Rozsdamentes acél AISI 304			
5	MOTORHÁZ FEDÉL	Rozsdamentes acél AISI 304			
6	MOTORTENGELY	Rozsdamentes acél EN 10088-3-1.4104			
7	KETTÓS TENGELYTÖMÍTÉS OLAJCELLA KÖZBEIKTATÁSÁVAL				
	Tömítés	Tengely	Anyagok		
	<i>Típus</i>	<i>Átmérő</i>	<i>Álló gyűrű</i>	<i>Forgó gyűrű</i>	<i>Elasztomer</i>
	MG1-14 SIC	Ø 14 mm	Kerámia	Szilíciumkarbonát	NBR
8	CSAPÁGYFESZÍTŐ GYŰRŰ	Ø 15 x Ø 24 x H 5 mm			
9	CSAPÁGYAK	6203 ZZ / 6203 ZZ			
10	KONDEZÁTOR				
	Kapacitás				
	<i>(230 V vagy 240 V)</i>	<i>(110 V)</i>			
	20 µF 450 VL	30 µF 250 VL			
11	ELEKTROMOS MOTOR	<ul style="list-style-type: none"> - Egyfázisú 230 V - 50 Hz a tekercselésbe beépített termikus védelemmel - Háromfázisú 400 V - 50 Hz - Szigetelés: F osztály - Védelem: IP X8 			
12	TÁPVEZETÉK	5 méteres "H07 RN-F" (Schuko villásdugóval csk az egyfázisú változatok esetén)			
13	KÜLSŐ ÚSZÓKAPCSOLÓ	(csak az egyfázisú változatok esetén)			

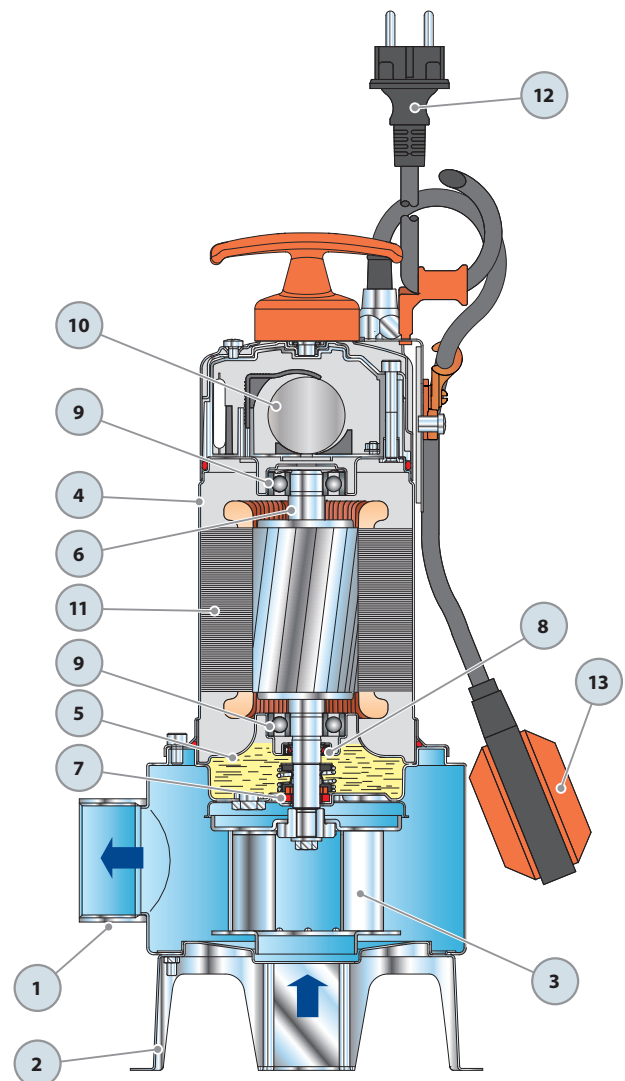

MÉRETEK ÉS SÚLYOK

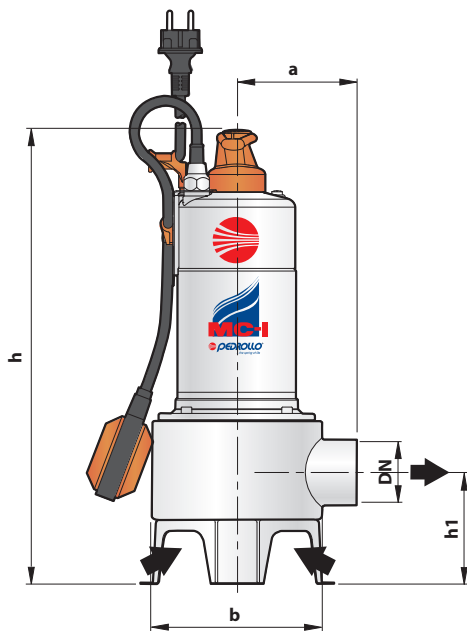

Tipikus telepítés

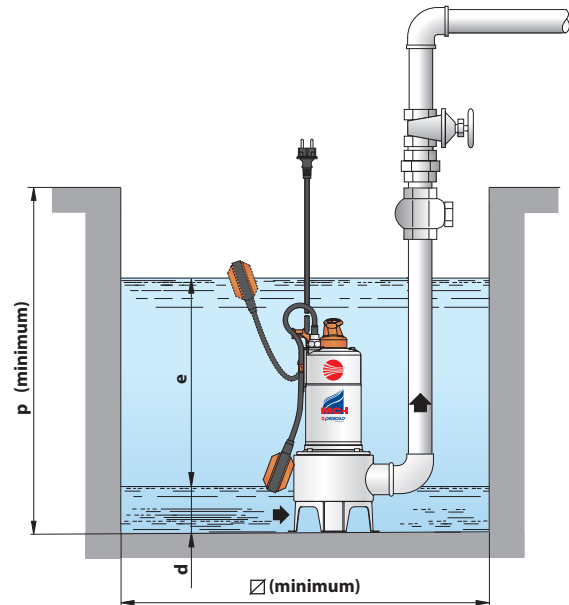

TÍPUS		CSATLAKOZÓ	átmenő lebegő szilárd szennyeződés	MÉRETEK mm								kg	
Egyfázisú	Háromfázisú	DN		a	b	h	h1	d	e	p	□	1~	3~
MCm 10/50-I	MC 10/50-I	2"	Ø 50 mm	118	166	434	108	60	szabályozható	500	500	10.9	9.5
-	MC 15/50-I											-	10.5

ABSZORBÍCIÓ

TÍPUS	FESZÜLTÉG (egyfázisú)		
Egyfázisú	230 V	240 V	110 V
MCm 10/50-I	5.0 A	5.0 A	11.5 A

TÍPUS	FESZÜLTÉG (háromfázisú)			
Háromfázisú	230 V	400 V	240 V	415 V
MC 10/50-I	3.6 A	2.1 A	3.6 A	2.1 A
MC 15/50-I	6.1 A	3.5 A	6.1 A	3.5 A

RAKLAPOZÁS

TÍPUS		GYŰJTŐFUVAROZÁSHOZ			KONTÉNERSZÁLLÍTÁSHOZ				
Egyfázisú	Háromfázisú	szivattyúk darbszáma	H (mm)	kg		szivattyúk darbszáma	H (mm)	kg	
				1~	3~			1~	3~
MCm 10/50-I	MC 10/50-I	60	1520	671	588	80	1980	889	778
-	MC 15/50-I	60	1520	-	645	80	1980	-	854

